



ИНСТРУКЦИЯ
ПО ЭКСПЛУАТАЦИИ

РУКОВОДСТВО
ПОЛЬЗОВАТЕЛЯ

**ВНУТРЕННИЙ БЛОК
КАССЕТНОГО ТИПА**

MOUNT

**ACQ-14HE5/ACQ-14HE5-PANEL/ACX-14HE5
ACQ-20HE5/ACQ-20HE5-PANEL/ACX-20HE5
ACQ-30HE5/ACQ-30/36/48/60HE5-PANEL/ACX-30HE5
ACQ-36HE5/ACQ-30/36/48/60HE5-PANEL/ACX-36HE5
ACQ-48HE5/ACQ-30/36/48/60HE5-PANEL/ACX-48HE5
ACQ-60HE5/ACQ-30/36/48/60HE5-PANEL/ACX-60HE5**

Содержание

Меры предосторожности.....	3
Наименование основных частей	5
Подготовка к монтажу.....	6
Монтаж	9
Пульт управления	24
Тестовый прогон	27
Решение проблем и обслуживание	28
Технические характеристики.....	31
Условия гарантийных обязательств.....	32
Гарантийный талон.....	33

Представленное оборудование имеет необходимую документацию, подтверждающую его соответствие требованиям нормативных документов.

Работы по монтажу оборудования должны выполняться в соответствии с требованиями действующих нормативно-технических документов.

Технические характеристики оборудования, а также правила и условия эффективного и безопасного использования представленного оборудования определяются технической документацией, прилагаемой к оборудованию.

Изготовитель оставляет за собой право на внесение изменений в технические характеристики, внешний вид и потребительские свойства оборудования без предварительного уведомления.

Информация об изготовителе оборудования содержится в сертификате или декларации соответствия.

Меры предосторожности

Во избежание получения травм и нанесения ущерба другим людям и имуществу внимательно прочтите и соблюдайте следующие инструкции.

Данное оборудование не предназначено для использования маленькими детьми и людьми с ограниченной подвижностью, находящимися без надлежащего присмотра.

При установке

- Монтаж, перемещение и ремонт данного оборудования должны проводиться специалистами, имеющими соответствующую подготовку и квалификацию, а также соответствующие лицензии и сертификаты для выполнения данных видов работ. Неправильное выполнение монтажа, демонтажа, перемещения и ремонта оборудования может привести к возгоранию, поражению электротоком, нанесению травмы или ущерба вследствие падения оборудования, утечки жидкости и т.п.
- Поверхность, на которую устанавливается и крепится оборудование, а также крепление оборудования должны быть рассчитаны на вес оборудования.
- Используйте силовые и сигнальные кабели необходимого сечения согласно спецификации оборудования, требованиям инструкции, а также государственным правилам и стандартам. Не используйте удлинители или промежуточные соединения в силовом кабеле. Не подключайте несколько единиц оборудования к одному источнику питания. Не модернизируйте силовую кабель. Если произошло повреждение силового кабеля или вилки, необходимо обратиться в сервисную службу для замены.
- Предохранитель или автомат токовой защиты должен соответствовать мощности оборудования. Оборудование должно иметь надежное заземление. Неправильное заземление может привести к поражению электрическим током. Источник питания должен иметь защиту от утечки тока. Отсутствие защиты от утечки тока может привести к поражению электротоком.
- Не включайте питание до завершения работ по монтажу. Не устанавливайте и не используйте оборудование в помещениях с потенциально взрывоопасной атмосферой. Применение или хранение горючих материалов, жидкостей или газов возле оборудования может привести к возгоранию.
- Убедитесь в правильности установки и подсоединения дренажного трубопровода. Неправильное подсоединение может привести к протечке и нанесению ущерба имуществу.
- Не устанавливайте оборудование над компьютерами, оргтехником и другим электрооборудованием. В случае протечки конденсата это оборудование может выйти из строя.

Во время эксплуатации

- Перед включением проверьте правильность установки воздушного фильтра. Если оборудование не эксплуатировалось длительное время, рекомендуется перед началом эксплуатации почистить фильтр.
- Не включайте и не выключайте оборудование посредством включения или выключения вилки из розетки. Используйте для этого кнопку включения и выключения пульта дистанционного управления.
- Не тяните за силовую кабель при отключении вилки из розетки. Это может привести к повреждению кабеля, короткому замыканию или поражению электротоком.
- Не используйте оборудование не по назначению. Данное оборудование не предназначено для хранения точных измерительных приборов, продуктов питания или предметов искусства, содержания животных или растений, т.к. это может привести к их порче.
- Не стойте под струей холодного воздуха — это может повредить вашему здоровью. Оберегайте домашних животных и растения от длительного воздействия воздушного потока, так как это вредно для их здоровья.
- Не суйте руки и другие части тела, а также посторонние предметы в отверстия для забора и подачи воздуха. Лопасты вентилятора вращаются с большой скоростью, и попавший в них предмет может нанести травму или вывести из строя оборудование. Внимательно присматривайте за маленькими детьми и следите, чтобы они не играли рядом с оборудованием.
- При появлении каких-либо признаков неисправности (запах гари, повышенный шум и т.п.) сразу же выключите оборудование и отключите от источника питания. Использование оборудования с признаками неисправности может привести к возгоранию, поломке и т.п. При появлении признаков неисправности необходимо обратиться в сервисный центр.
- Не эксплуатируйте оборудование длительное время в условиях высокой влажности. При работе оборудования в таких условиях существует вероятность образования избыточного количества конденсата, который может протечь и нанести ущерб имуществу.
- При использовании оборудования в одном помещении с печкой или другими нагревательными приборами проветривайте помещение и не направляйте воздушный поток прямо на них.
- Не устанавливайте компьютеры, оргтехнику и другие электроприборы непосредственно под оборудованием. В случае протечки конденсата эти электроприборы могут выйти из строя.
- Если оборудование не предполагается использовать в течение длительного времени, отсоедините вилку кабеля электропитания от розетки или выключите автомат токовой защиты, а также вытащите батарейки из беспроводного пульта управления.
- Не подвергайте оборудование и пульт управления воздействию влаги или жидкости.

При обслуживании

- Не прикасайтесь к выключателям мокрыми руками. Это может привести к поражению электротоком.
- Перед чисткой или обслуживанием отключите оборудование от источника питания.
- При уходе за оборудованием вставайте на устойчивую конструкцию, например, на складную лестницу.
- При замене воздушного фильтра не прикасайтесь к металлическим частям внутри оборудования. Это может привести к травме.
- Не мойте оборудование водой, агрессивными или абразивными чистящими средствами. Вода может попасть внутрь и повредить изоляцию, что может повлечь за собой поражение электрическим током. Агрессивные или абразивные чистящие средства могут повредить оборудование.
- Ни в коем случае не заряжайте батарейки и не бросайте их в огонь.
- При замене элементов питания заменяйте старые батарейки на новые того же типа. Использование старой батарейки вместе с новой может вызвать генерирование тепла, утечку жидкости или взрыв батарейки.
- В случае попадания жидкости из батарейки на кожу, в глаза или одежду, тщательно промойте их в чистой воде и обратитесь к врачу.

Перед началом работы

- Перед началом работы установки внимательно прочитайте инструкцию. Строго придерживайтесь описания выполняемых операций. Нарушение технологии может повлечь за собой травмы для вас или окружающих, а также повреждение оборудования.

Проверка перед пуском

- Проверьте надежность заземления.
- Проверьте, что фильтр установлен правильно.
- Перед пуском после долгого перерыва в работе очистите фильтр (см. инструкцию по эксплуатации).
- Убедитесь, что ничего не препятствует входящему и исходящему воздушным потокам.

Оптимальная работа

- Прямой исходящий воздушный поток должен быть направлен в сторону от людей, находящихся в помещении.
- Установленная температура соответствует обеспечению комфортных условий. Не рекомендуется устанавливать слишком низкую температуру.
- Избегайте нагрева помещения солнечными лучами, занавесьте окно на время работы оборудования в режиме охлаждения.
- Открытые окна и двери могут снизить эффективность охлаждения. Закройте их.
- Используйте пульт управления для установки желаемого времени работы.
- Не закрывайте отверстия в оборудовании, предназначенные для забора и подачи воздуха.
- Не препятствуйте прямому воздушному потоку. Кондиционер может выключиться раньше, чем охладит все помещение.
- Регулярно чистите фильтры. Загрязненные фильтры ведут к снижению эффективности работы оборудования.

Правила электробезопасности

- Все подключения должны проводиться квалифицированным персоналом.
- Подключения должны проводиться с соблюдением всех правил безопасности.
- Главный автомат токовой защиты должен быть оборудован устройством контроля утечки тока.
- Характеристики электропитания должны соответствовать требованиям спецификации для данного оборудования.

Запомните!

- Внутренний блок кондиционера не предназначен для работы в помещениях, в которых уровень относительной влажности равен или превышает 80%! Перед установкой убедитесь, что уровень относительной влажности помещения не превышает 80%. При повышении уровня относительной влажности до 80% или более во время использования немедленно отключите оборудование от электрической сети, так как повышенная влажность может вызвать поломку оборудования или поражение электротоком!
- Не включайте оборудование, если заземление отключено.
- Не используйте оборудование с поврежденными электропроводами.
- При обнаружении повреждений немедленно обесточьте кондиционер и обратитесь к специалистам для замены провода.

Внимание! Необходимо подать питание за 12 часов до первого пуска оборудования для его прогрева.

Наименование основных частей

Внутренний блок



Наружный блок

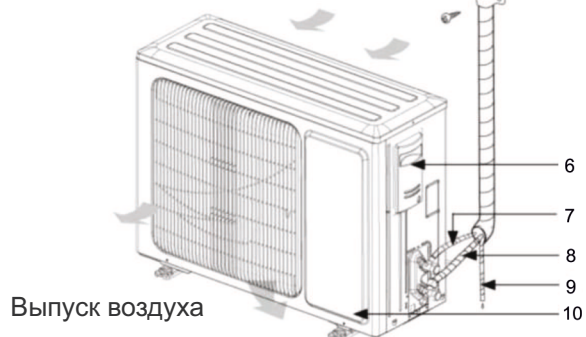

1 — дренажный насос; 2 — дренажная труба; 3 — декоративная панель; 4 — соединительная труба;
5 — беспроводной пульт управления; 6 — большая ручка; 7 — жидкостная труба; 8 —
газовая труба; 9 — дренажная труба; 10 — передняя панель.

Подготовка к монтажу

Комплект поставки

Указанные далее аксессуары входят в комплект поставки и должны использоваться по мере необходимости.

Аксессуары внутреннего блока

№	Наименование	Внешний вид	Кол-во	Применение
1	Дренажный шланг		1	Для соединения с пластиковой дренажной трубой
2	Болт с шайбой		4	Для закрепления крюков на корпусе блока
3	Бумажный установочный шаблон		1	Используется для сверления отверстий в потолке
4	Уплотнительная пластина		4	Применяется для предотвращения выскальзывания подвесного болта
5	Беспроводной пульт управления YB1FA и батарейки		1+2	Для управления внутренним блоком
6	Изоляция		1	Для теплоизоляции газовой трубы
7	Изоляция		1	Для теплоизоляции жидкостной трубы
8	Изоляция		2	Для теплоизоляции дренажной трубы
9	Гайка		1	Для подключения газовой трубы
10	Гайка		1	Для подключения жидкостной трубы

Аксессуары наружного блока

№	Наименование	Внешний вид	Кол-во	Применение
1	Дренажная пробка		2 или 3	Чтобы закрыть неиспользуемые дренажные отверстия
2	Дренажный разъем	 или 	1	Для соединения с пластиковой дренажной трубой

Выбор места для монтажа

Предостережение!

Блок должен быть установлен на основании, которое должно быть достаточно прочным, чтобы выдержать вес блока, и должен быть хорошо закреплен во избежание падения.

Внимание!

- (1) Не устанавливайте в месте, в котором есть риск утечки легковоспламеняющегося газа.
- (2) Не устанавливайте рядом с источниками тепла, пара или горючего газа.
- (3) Не допускайте к управлению блоком детей младше 10 лет без присмотра.
- (4) Не устанавливайте агрегат в прачечной.

Вместе с покупателем определите место установки следующим образом:

Внутренний блок

Выберите место установки, которое подходит пользователю и в котором соблюдаются следующие требования.

1. В указанном месте отсутствуют или легко убираются препятствия на пути забора и выпуска воздуха, так что воздухопоток внутреннего блока достигает всех концов помещения.
2. Убедитесь, что место установки соответствует требованиям на схеме с рекомендованным пространством для монтажа.
3. Выберите место, которое может выдержать 4-кратный вес внутреннего блока, и не передает возникающие в процессе работы внутреннего блока шум и вибрацию.
4. Необходимо обеспечить горизонтальность места, в котором будет монтироваться блок.
5. Выберите место, в котором можно будет обеспечить отвод дренажа и подключение к наружному блоку.
6. Убедитесь, что имеется достаточно места для обслуживания и ухода, и расстояние между внутренним блоком и полом более 1800 мм.
7. При установке подвесных болтов убедитесь в том, что место установки выдерживает 4-кратный вес блока. Если прочность места установки недостаточна, укрепите его.

Примечание: при размещении блока в столовой или на кухне на вентиляторе, теплообменнике и в дренажном насосе будет скапливаться большое количество загрязнений, которые снижают эффективность работы теплообменника и могут привести к утечке конденсата и сбоям в работе дренажного насоса.

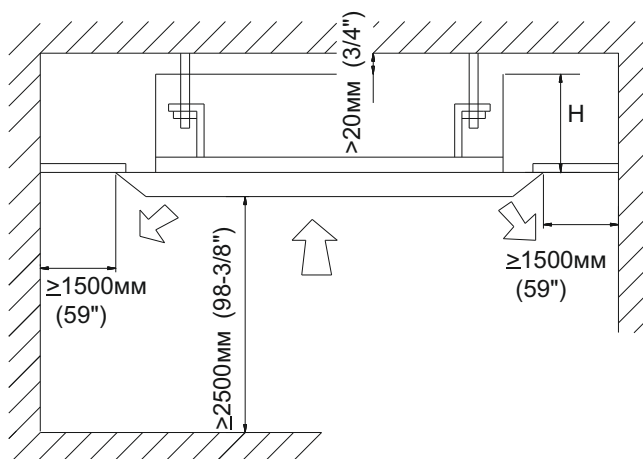

Модель	H, мм
ACQ-14HE5/ACX-14HE5	255
ACQ-20HE5/ACX-20HE5	295
ACQ-30HE5/ACX-30HE5	270
ACQ-36HE5/ACX-36HE5	
ACQ-48HE5/ACX-48HE5	320
ACQ-60HE5/ACX-60HE5	

Наружный блок

Предостережение!

- (1) Устанавливайте блок в месте, в котором его наклон будет не более 5°.
- (2) Если наружный блок будет подвергаться воздействию сильного ветра, прочно закрепите блок.

По возможности не устанавливайте блок там, где он окажется под прямыми лучами солнца. При необходимости установите экран, который не будет перекрывать поток воздуха.

1. Устанавливайте наружный блок в месте, свободном от загрязнений, и, по возможности, укрытом от дождя.
2. Устанавливайте наружный блок там, где его проще всего подключить к внутреннему блоку.
3. Устанавливайте наружный блок там, где можно организовать свободный отвод конденсата во время работы в режиме обогрева.
4. Не подвергайте животных и растения воздействию выдуваемого теплого воздуха.
5. Выберите место для установки с учетом веса наружного блока, а также так, чтобы шум и вибрации от работы блока производили минимальное воздействие на окружающее.
6. Обеспечьте место вокруг блока в соответствии с рис. ниже, чтобы не заблокировать воздушный поток. Также для обеспечения эффективной работы оставьте три из четырех направлений вокруг блока свободными от препятствий.

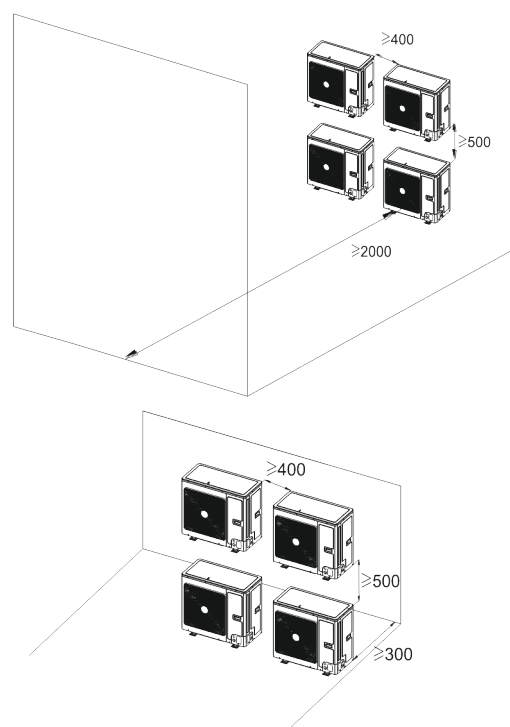
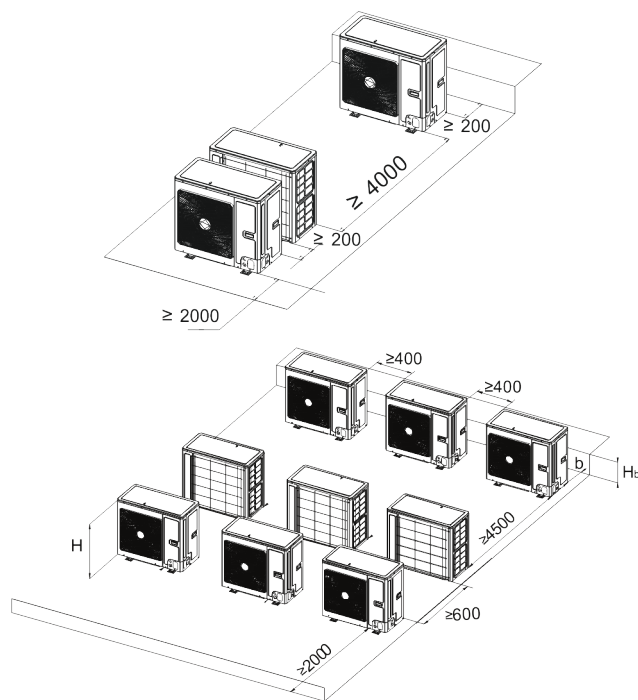
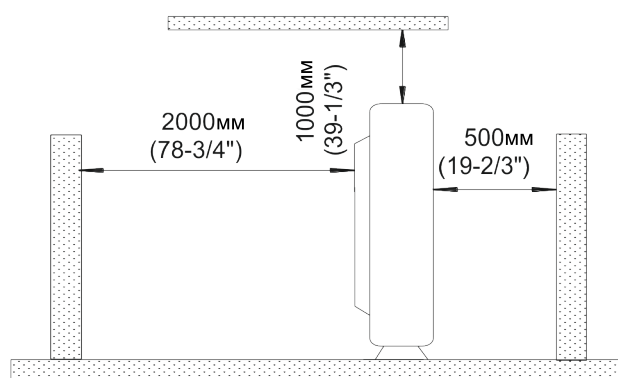
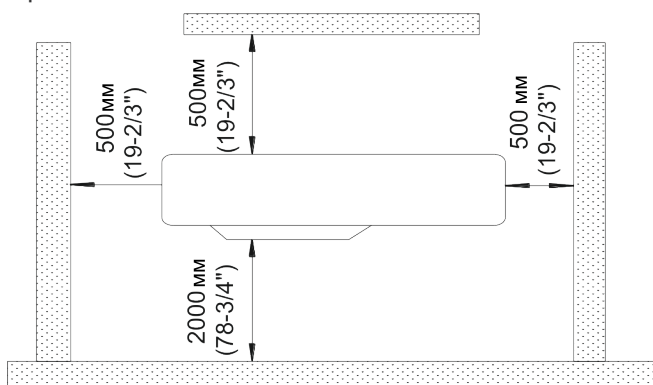

H_b	H	(мм)
$H_b \leq 1/2 H$		$b \geq 250$
$1/2 H < H_b \leq H$		$b \geq 300$
$H_b > H$		Недопустимо

Монтаж

Монтаж внутреннего блока

Габаритные размеры внутреннего блока

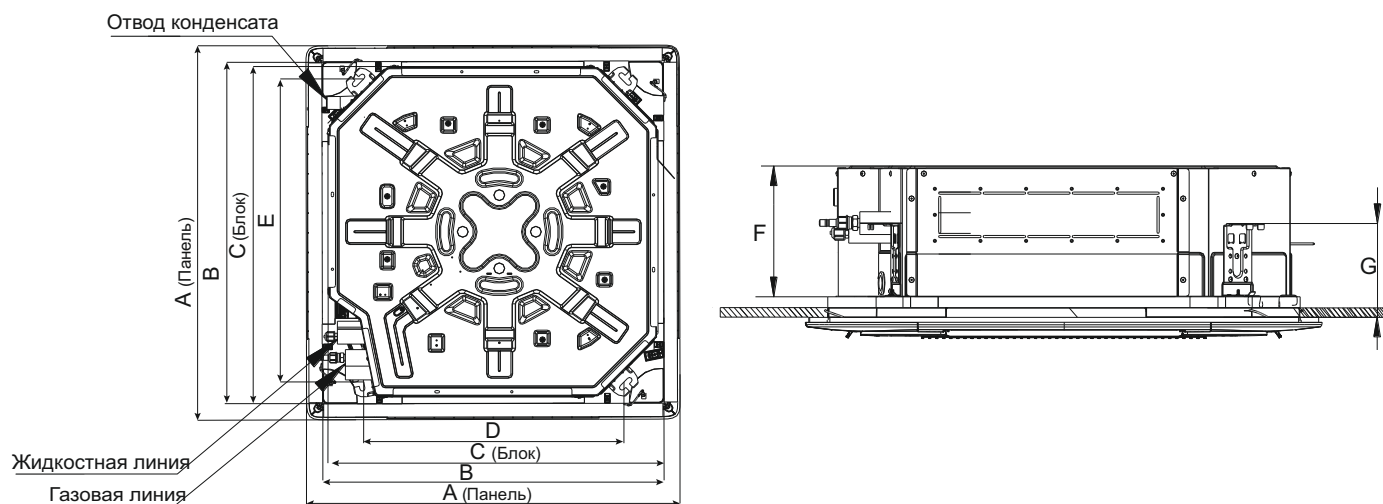

Модель	A, мм	B, мм	C, мм	D, мм	E, мм	F, мм	G, мм
ACQ-14HE5/ACX-14HE5	670	570	570	495	600	240	140
ACQ-20HE5/ACX-20HE5	950	870	840	660	790	240	165
ACQ-30HE5/ACX-30HE5	950	870	840	660	790	240	165
ACQ-36HE5/ACX-36HE5	950	870	840	660	790	240	165
ACQ-48HE5/ACX-48HE5	950	870	840	660	790	240	165
ACQ-60HE5/ACX-60HE5	950	870	840	660	790	290	165

Монтаж основного блока

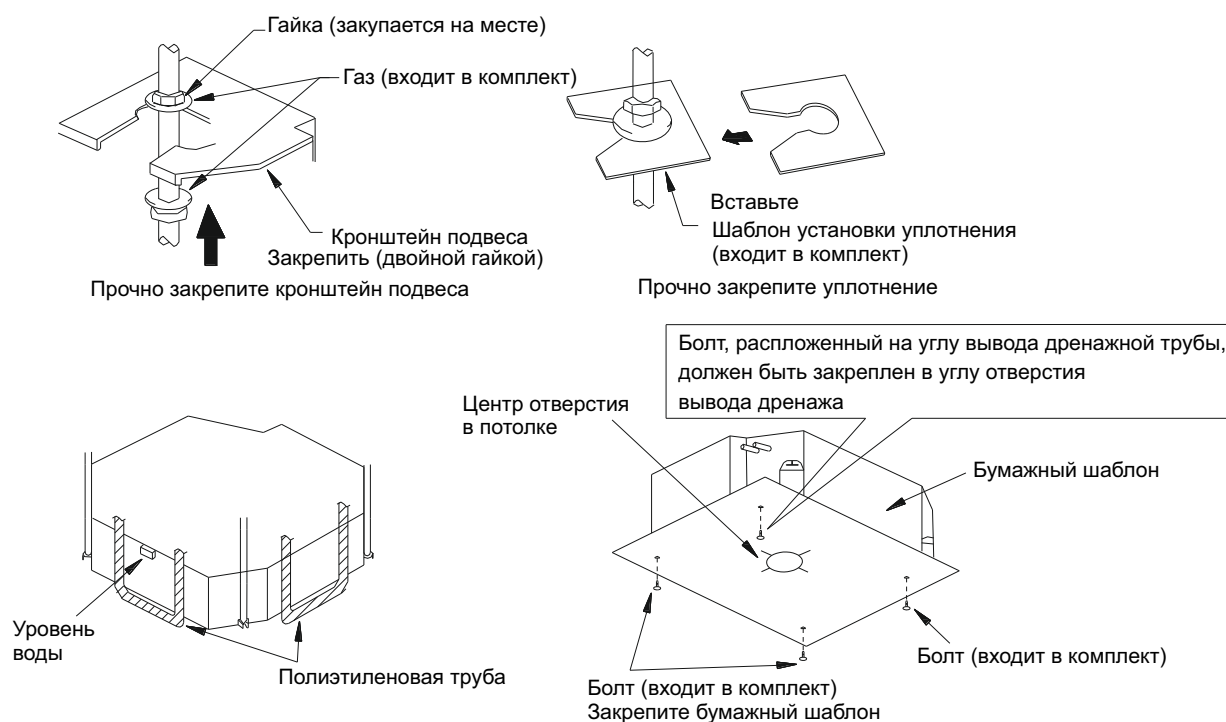

1. Установите кронштейн на болт и закрепите его гайками с шайбами сверху и снизу. Во избежание выскальзывания уплотнения используйте шаблон.
2. Установите бумажный шаблон на блок и закрепите дренажную трубу на выпускном патрубке.
3. Отрегулируйте положение блока наилучшим образом.
4. Проверьте, чтобы блок был расположен горизонтально со всех четырех сторон. В противном случае насос и поплавковый выключатель могут работать неправильно, что может привести к утечке воды.
5. Снимите шаблон установки уплотнения и затяните гайки.
6. Снимите бумажный шаблон.

Установка подвесных болтов

1. С помощью установочного шаблона просверлите отверстия для болтов (4 шт.).
2. Закрепите болты в потолке в месте, которое выдержит вес блока. С помощью установочного шаблона отметьте положение болтов. Посредством перфоратора сделайте отверстия диаметром 12,7 мм.
3. Вставьте анкерные болты в отверстия и вбейте молотком до упора.

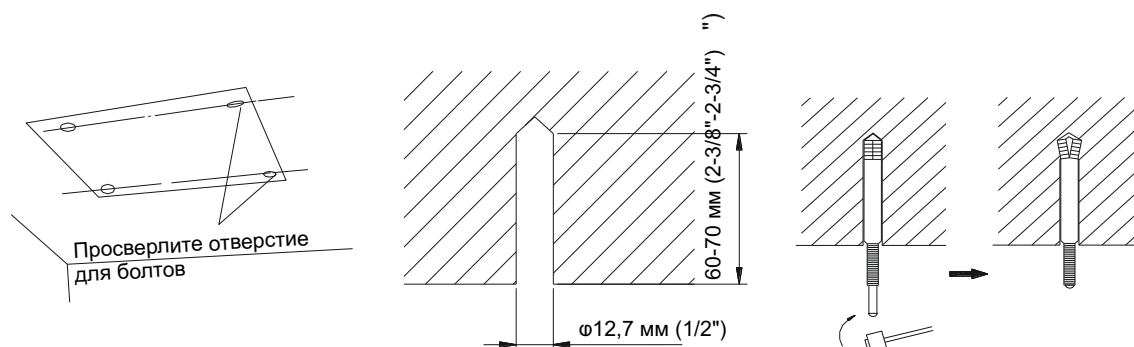

Выравнивание

После установки внутреннего блока необходимо проверить горизонтальность установки с помощью уровня, как показано на рисунке.

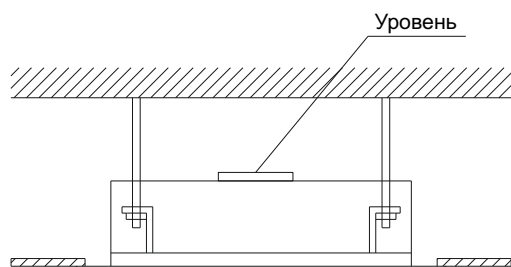

Установка наружного блока

Внимание!

Установите блок там, где он не будет наклоняться более чем на 5°.

Если блок будет подвергаться воздействию сильного ветра, он должен быть прочно закреплен в процессе установки.

Габаритные размеры наружного блока

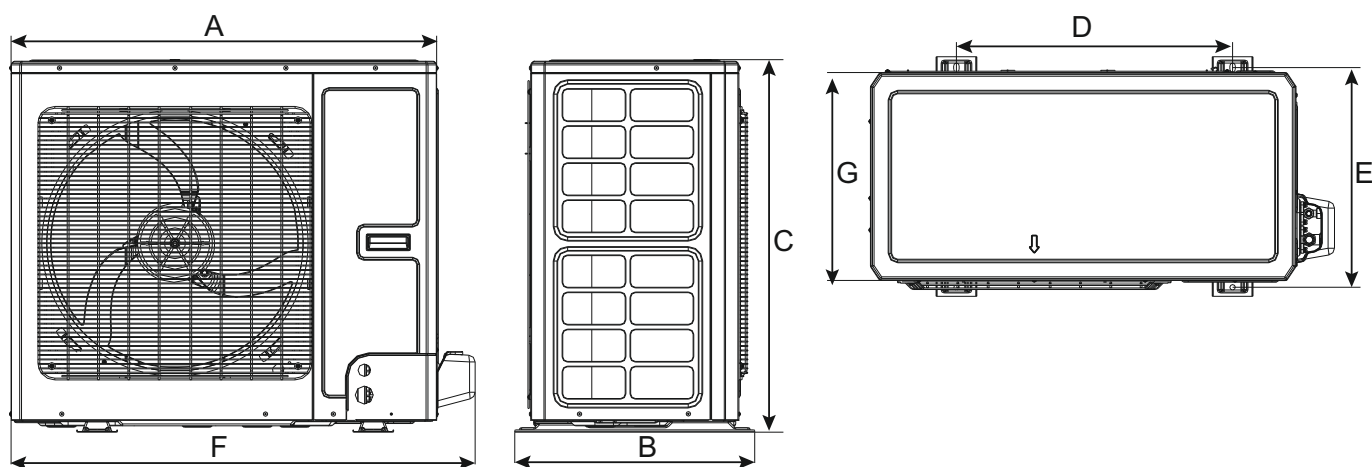

Модель	A, мм	B, мм	C, мм	D, мм	E, мм	F, мм	G, мм
ACQ-14HE5/ACX-14HE5	848	320	540	540		848	286
ACQ-20HE5/ACX-20HE5							
ACQ-30HE5/ACX-30HE5	892	396	698	560	364	957	340
ACQ-36HE5/ACX-36HE5	920	427	790	610	395	985	370
ACQ-48HE5/ACX-48HE5							
ACQ-60HE5/ACX-60HE5	940	530	820	610	486	1010	460

Отвод конденсата

Примечание: Только для теплового насоса.

1. Необходимо установить на наружный блок дренажную трубу для отвода конденсата во время работы в режиме обогрева. (Только для теплового насоса.)
2. При установке дренажной трубы все отверстия, кроме того, к которому подключается дренажная труба, должны быть заткнуты пробками во избежание протечек воды. (Только для теплового насоса.)
3. Как устанавливать: вставьте трубное соединение в отверстие $\varnothing 25$ мм, расположенное в нижней пластине корпуса, и подключите дренажную трубу к трубному соединению.

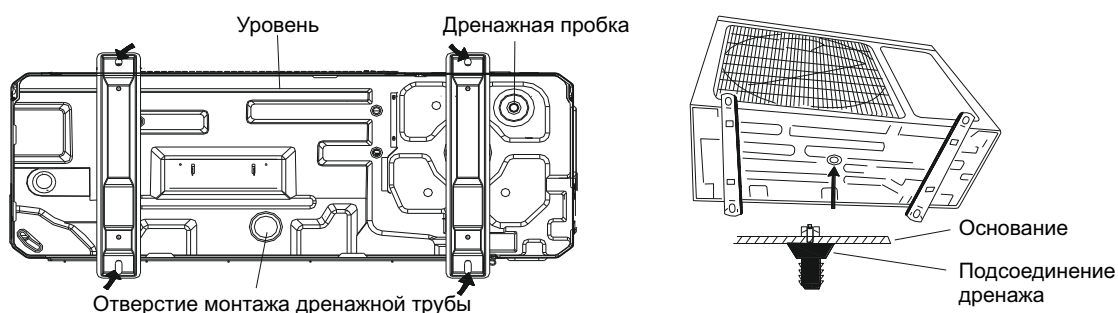

Установка соединительной трубы

Развальцовка труб

1. С помощью резака отрежьте кусок соединительной трубы и удалите заусенцы.
2. Во избежание попадания мусора внутрь трубы держите трубу отрезанным концом вниз.
3. Для наружного блока конусные гайки снимите с запорного клапана, для внутреннего — достаньте из пакета с аксессуарами, наденьте гайки на трубу, после чего развальцуйте концы труб с помощью вальцовки.
4. Проверьте, что труба была развальцована под правильным углом, без заломов.

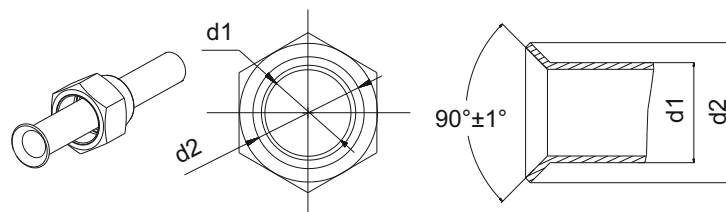

Загиб труб

1. Гнуть трубы необходимо руками. Будьте аккуратны, чтобы не заломать их.

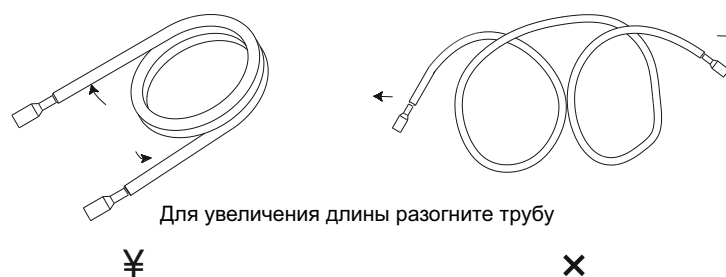

2. Не изгибайте трубу на угол более 90°.
3. Если труба несколько раз изгибается или растягивается в одном месте, материал становится хрупким и сопротивляется повторному изгибанию или растягиванию. Не изгибайте и не растягивайте трубу более трех раз.
4. Когда гнете трубу, не делайте это просто так, труба замнется. Разрежьте теплоизоляцию острым ножом, как показано на рисунке, и согните трубу без изоляции. Когда труба будет согнута, закрепите теплоизоляцию на трубе с помощью липкой ленты.

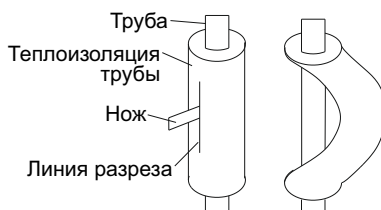

Предостережение!

- Во избежание залома трубы не гните трубу под большим углом. Изгиб трубы должен иметь радиус 150 и более мм.
- Если трубу несколько раз согнуть в одном месте, она сломается.

Подключение трубы к внутреннему блоку

Снимите крышки и пробки с трубы.

Предостережение!

- Убедитесь, что труба точно подходит к соединению на внутреннем блоке. Если она будет неправильно отцентрирована, конусная гайка не сможет закрепить трубу должным образом. Если усилие закручивания будет слишком большое, можно сорвать резьбу.
- Не откручивайте гайку трубы, подключенной к блоку, чтобы внутрь трубы не попала пыль или другая грязь.

При подключении или отключении соединительной трубы к или от блока используйте два ключа – обычный и динамометрический.

При подключении смажьте гайку снаружи и изнутри хладагентом, вручную накрутите ее, а затем затяните ключом.

Усилия закручивания гаек приведены в таблице. Слишком большое усилие может привести к повреждению гайки и утечке хладагента.

Проверьте соединительную трубу на предмет утечек, затем оберните ее теплоизоляцией, как показано на рисунке.

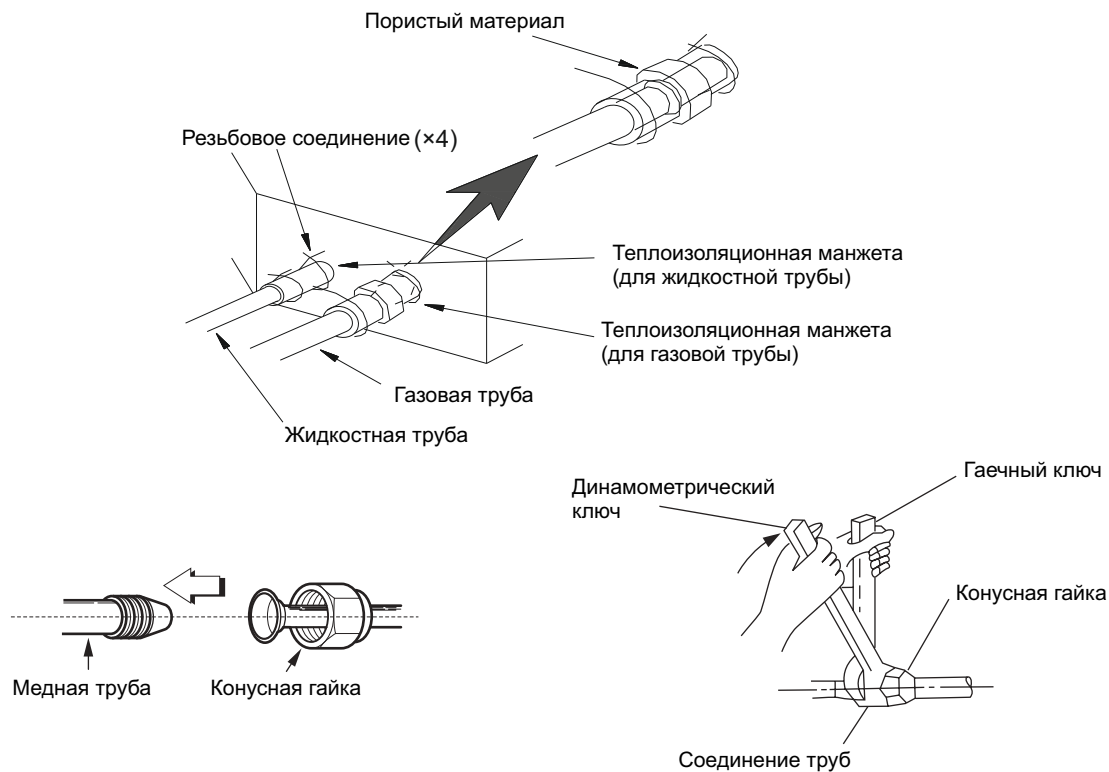

Усилия затягивания гаек

Диаметр трубы, мм (дюйм)	Момент усилия, Н·м
Ø6,35 (1/4")	15–30
Ø9,52 (3/8")	35–40
Ø12,7 (1/2")	45–50
Ø15,8 (5/8")	60–65
Ø19,05 (3/4")	70–75
Ø22,15 (7/8")	80–85

Предостережение!

Подключайте газовую трубу только после завершения подключения жидкостной трубы.

Подключение трубы к наружному блоку

Закрутите конусную гайку соединительной трубы на разъеме клапана наружного блока. Фиксирование гайки осуществляется так же, как и на внутреннем блоке.

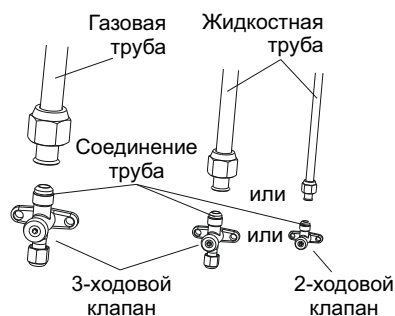

Проверка трубных соединений на утечку газа

После подключения соединительных труб проверьте на предмет утечки газа точки соединения труб с внутренним и наружным блоками с помощью детектора утечек газа.

Теплоизоляция трубных соединений

Изолируйте с помощью прилагаемой теплоизоляции места подключения труб к внутреннему блоку.

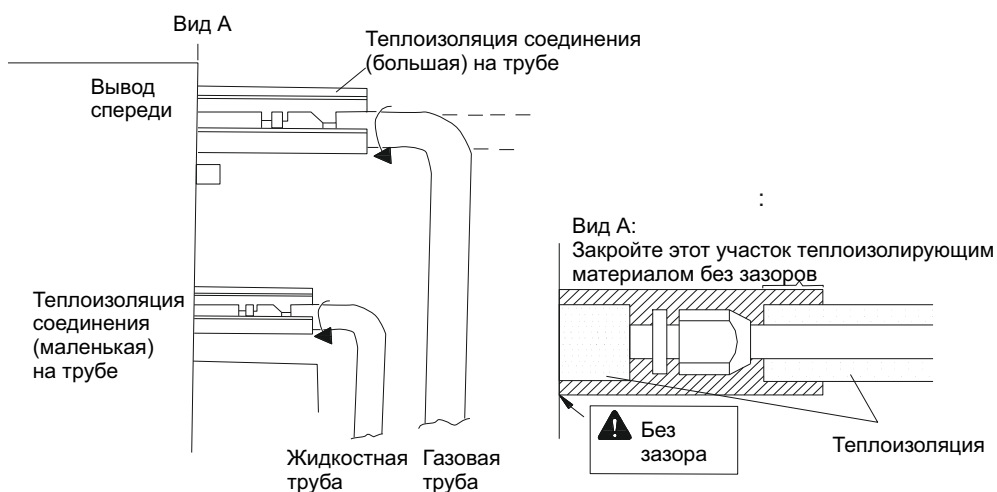

Жидкостная труба и дренажная труба

1. Если наружный блок устанавливается ниже внутреннего блока.
 - a) Дренажная труба должна быть выше уровня земли и конец трубы не должен опускаться в воду. Все трубы должны быть закреплены на стене держателями.
 - b) Трубы должны быть снизу доверху обмотаны изолирующей лентой.
 - c) Все трубы должны быть скручены вместе с помощью ленты и закреплены на стене держателями.

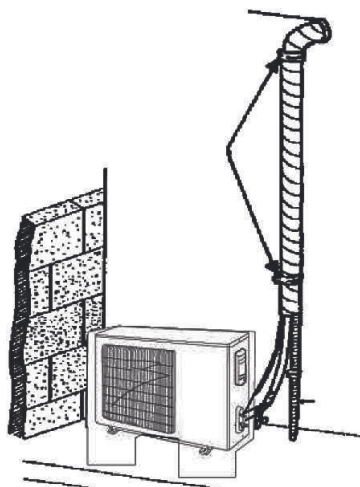

2. Если наружный блок устанавливается выше внутреннего.
 - a) Ленту необходимо наматывать от нижней части трубы к верхней.
 - b) Все трубы должны быть собраны вместе и замотаны лентой, и должен быть сделан сифон во избежание стекания воды из помещения по трубе в наружный блок.
 - c) Закрепите трубы на стене держателями.

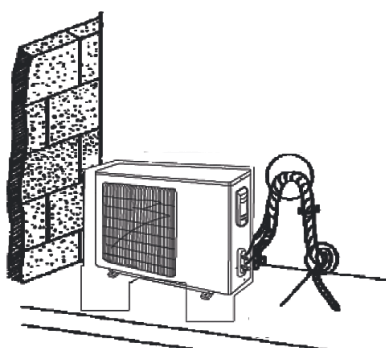

Вакуумирование и проверка на утечку газа

Внимание!

Не продувайте воздухом с хладагентом, используйте вакуумный насос для вакуумирования системы! В наружном блоке нет лишнего хладагента для продувки воздухом!

Вакуумирование

1. Снимите заглушки с жидкостного и газового клапанов и с сервисного порта.
2. Подключите шланг со стороны низкого давления манометрического коллектора к сервисному порту газового клапана на блоке. Для поиска утечек газовый и жидкостной клапаны должны быть закрыты.
3. Подключите заправочный шланг к вакуумному насосу.
4. Откройте сторону низкого давления манометрического коллектора и запустите вакуумный насос. Сторона высокого давления манометрического коллектора должна быть закрыта, иначе ничего не получится.
5. Продолжительность вакуумирования зависит от мощности блока, обычно это 20 мин. для 18-х блоков, 30 мин. для 24-х/36-х блоков и 45 мин. для 48-х/60-х блоков. Проверьте, чтобы давление на низкой стороне манометрического коллектора было $-1,0$ МПа (-75 см рт.ст.); иное свидетельствует о наличии утечки. Затем плотно закройте клапан и остановите вакуумный насос.
6. Подождите некоторое время, чтобы отследить изменение давления: 5 мин. для 18-х/24-х блоков и 10 мин. для 36–60-х блоков. В этот период изменение показаний манометра не должно быть более $0,005$ МПа ($0,38$ см рт.ст.).
7. Слегка откройте жидкостной клапан и запустите некоторое количество хладагента в соединительную трубу для уравнивания давления внутри и снаружи соединительной трубы, чтобы воздух не проник в трубу во время отсоединения шланга. Учтите, что газовый и жидкостной клапаны могут быть полностью открыты только после того, как манометрический коллектор будет отключен от системы.
8. Установите обратно заглушки на жидкостной и газовый клапаны и на сервисный порт.

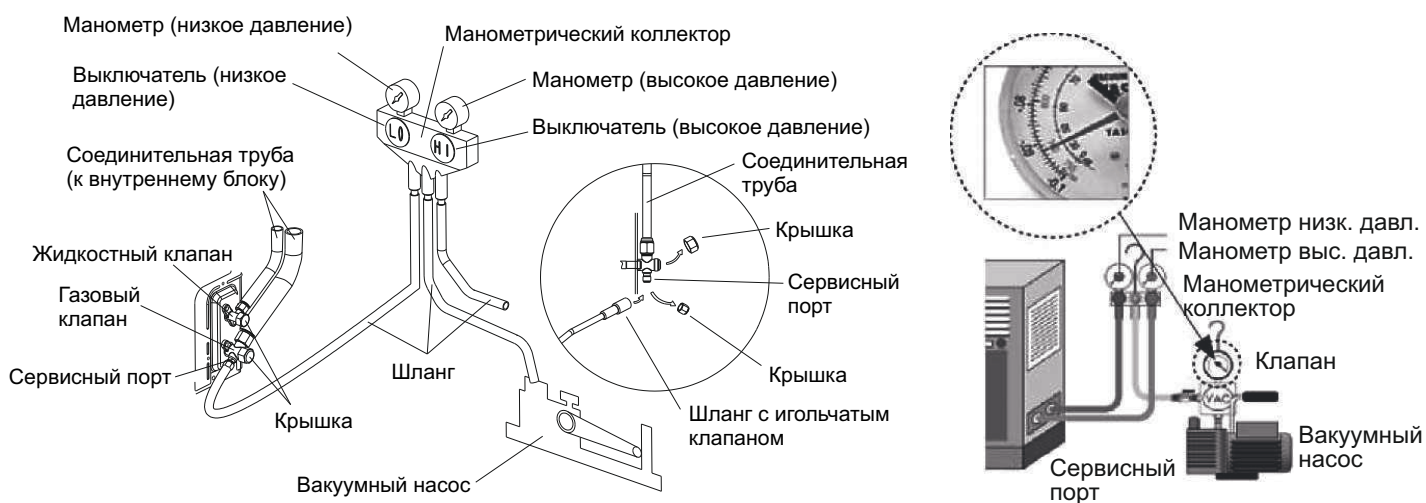

Примечание: Блоки большой производительности имеют сервисные порты как на газовом, так и на жидкостном клапанах. Во время вакуумирования можно подключить два шланга манометрического коллектора к двум сервисным портам для увеличения скорости вакуумирования.

Дозаправка хладагентом

На заводе осуществляется заправка хладагентом из расчета длины соединительной трубы 5 м для 18–36-х блоков, и длины 7,5 м — для 48–60-х блоков.

В случае, если длина трубы 18–36-х блоков превышает 7 м или 9,5 м у 48–60-х блоков, требуется дополнительная заправка хладагентом.

Необходимый объем дозаправки указан в таблице.

Модель	Стандартная длина трубы, м	Длина трубы, при которой не требуется дозаправка, м	Объем хладагента для дозаправки, гр/м
14k	5,0	$\leq 7,0$	22
20–36k	5,0	$\leq 7,0$	54
48k	7,5	$\leq 9,5$	54
60k	7,5	$\leq 9,5$	54

Если разница в высоте между внутренним и наружным блоками составляет более 10 м, необходимо каждые 6 м соорудить маслоподъемную петлю. Если наружный блок выше внутреннего блока, то необходимо установить маслоподъемные петли и полукруглые изгибы в начале и конце вертикальной трубы.

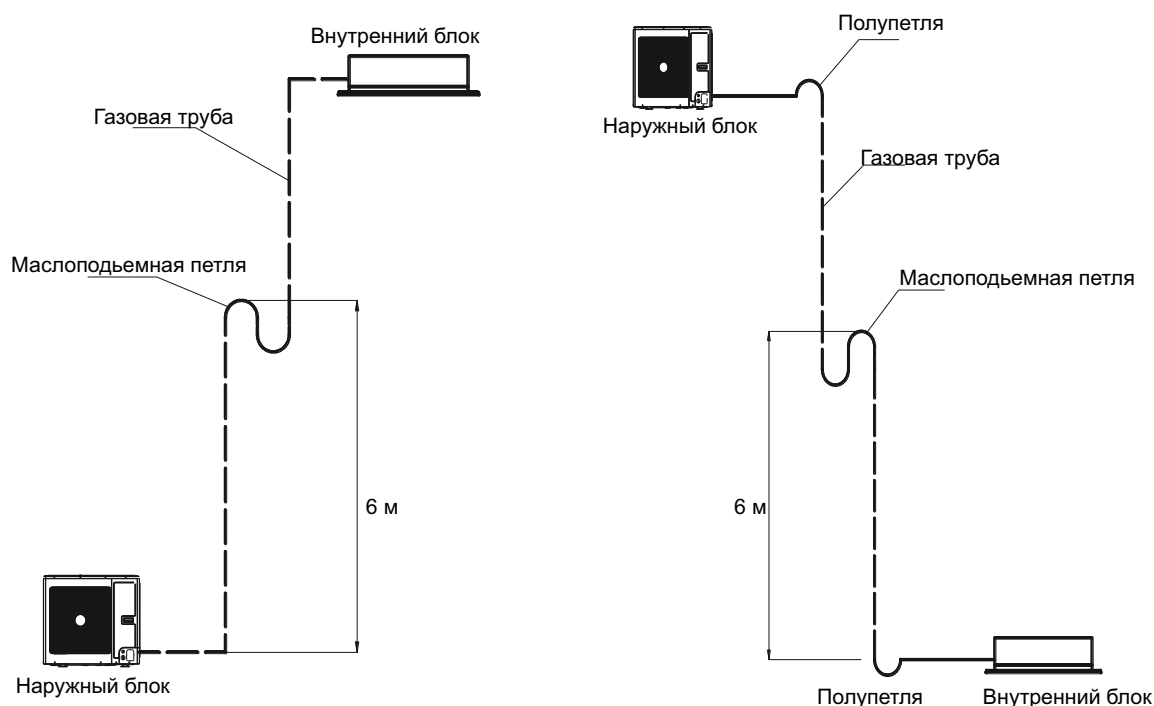

Установка дренажной трубы

Подготовка к установке дренажной трубы

1. Труба должна быть как можно короче и иметь наклон как минимум 1/100 так, чтобы воздух не оказался в ловушке внутри блока.
2. Размер трубы должен быть таким же или большим, чем соединительная труба.
3. Устанавливайте дренажную трубу так, как показано на картинке, и примите меры для избежания конденсации влаги на трубе. Неправильно выполненный монтаж трубы может привести к протечке и намоканию элементов конструкции.

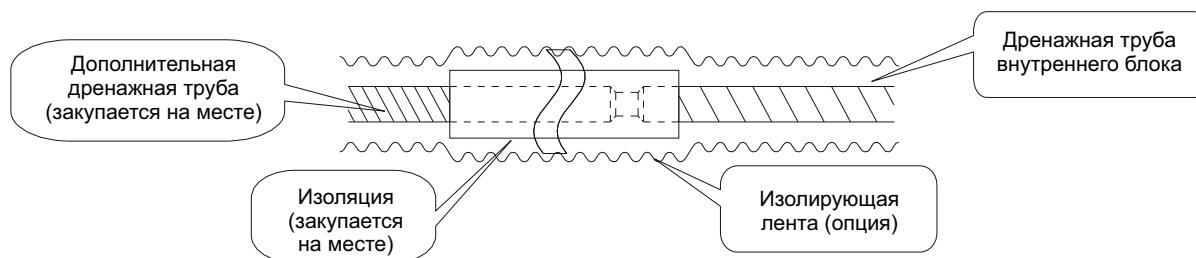

Установка дренажной трубы

1. Вставьте дренажную трубу в отверстие отвода конденсата блока, затяните хомут и плотно обмотайте лентой.
2. Подсоедините дополнительную трубу к дренажной трубе, зафиксируйте хомутом и обмотайте лентой.

<p>Затягивайте хомут, пока головка винта не будет менее чем в 4 мм от шланга.</p> <p>① Металлический хомут (опция). ② Изоляция (опция).</p>	<p>Теплоизолируйте хомут и дренажный шланг с помощью изоляционного материала.</p> <p>① Металлический хомут. ② Дренажный шланг (опция). ③ Серая лента (опция).</p>

3. При соединении нескольких дренажных труб выполняйте соединение так, как показано на рис. ниже. Используйте соединительные трубы с диаметром, соответствующим производительности каждого блока (в качестве примера показаны кассетные блоки).

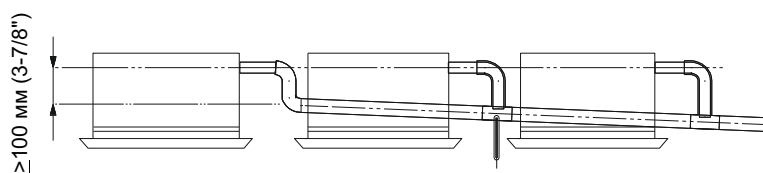

Т-образное соединение дренажных труб

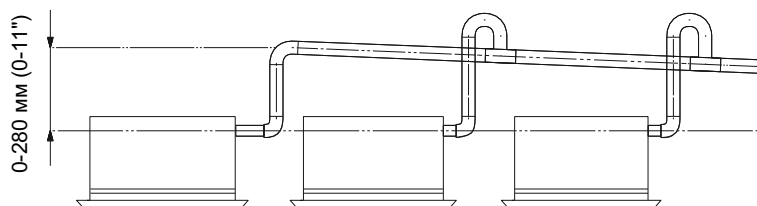

Т-образное соединение дренажных труб

4. Если дренажный шланг не выдерживает требуемый уровень уклона, необходимо оснастить его опорами (закупаются на месте).
5. При большом воздухопотоке, проходящем через внутренний блок, может возникнуть отрицательное давление, что приведет к втягиванию наружного воздуха. Для устранения этой проблемы нужно соорудить на дренажной трубе сифон около каждого внутреннего блока.
6. Соорудите один сифон на каждый блок.
7. Сифон должен предусматривать возможность его прочистки в будущем.
8. Подключение дренажной трубы к вертикальной или горизонтальной канализационной трубе. Горизонтальная труба не должна подключаться к вертикальной трубе на той же высоте. Подключение должно быть выполнено следующим образом:
- Подключайте посредством 3-ходового соединения, как показано на левом рисунке.
 - Подключите через прямоугольное колено, как показано на среднем рисунке.
 - Подключите горизонтальным соединением, как показано на правом рисунке.

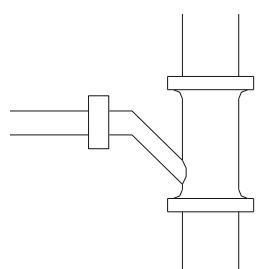

3-ходовое соединение дренажных труб

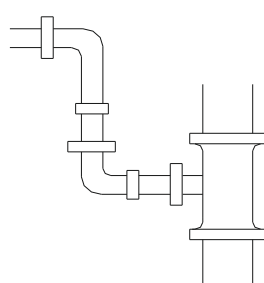

Соединение с прямоугольным коленом

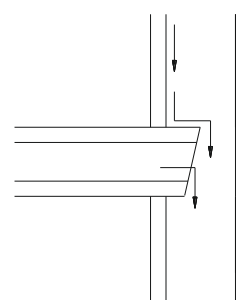

Горизонтальное соединение

Предостережения при сооружении уклона трубы

1. Во избежание любой протечки воды в результате образования конденсата убедитесь, что работы по теплоизоляции в следующих двух точках полностью выполнены.
- Подключите дренажный шланг к трубе отвода конденсата и сделайте теплоизоляцию.
 - Подключите дренажный шланг к выпускному отверстию внутреннего блока и закрепите его хомутом.

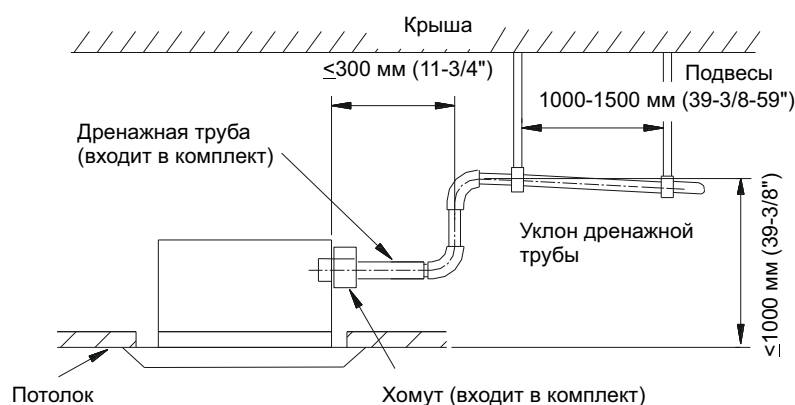

Установка панели

Меры предосторожности

1. На рисунке показано расположение передней панели и соединительной трубы друг относительно друга.

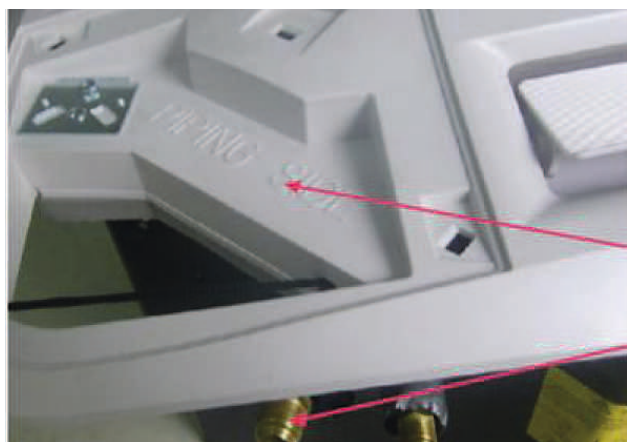

Соединительная труба должна быть расположена в соответствии с меткой

2. Неправильно закрученные болты могут привести к перекосу блока, утечке воздуха и образованию конденсата.

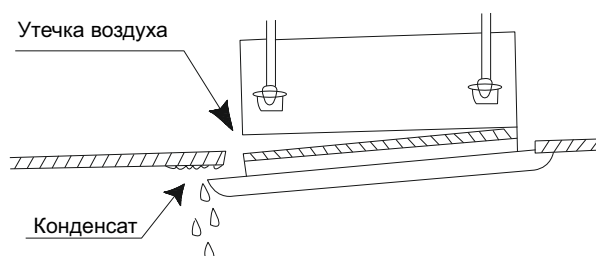

3. Если между потолком и декоративной панелью после закручивания болтов остается некоторый зазор, необходимо заново отрегулировать положение внутреннего блока.

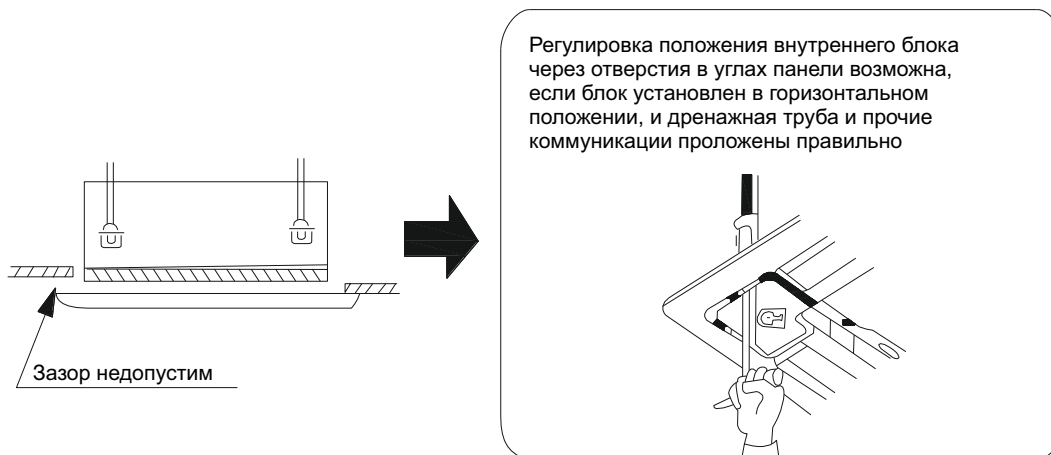

4. Подключите привод жалюзи как показано на рисунке.

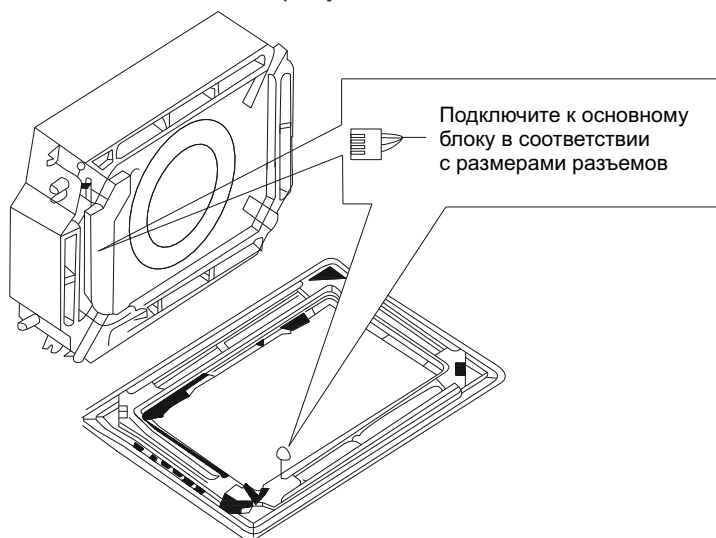

Установка панели

1. Установите панель на блок и защелкните крючки позади и напротив привода жалюзи.
2. Защелкните два других крючка.
3. Закрутите четыре шестигранных болта под защелками примерно на 15 мм.
4. Отрегулируйте положение панели в направлениях, показанных на рисунке стрелками.
5. Закрутите болты, пока толщина уплотнительного материала между панелью и внутренним блоком не уменьшится до 5–8 мм.

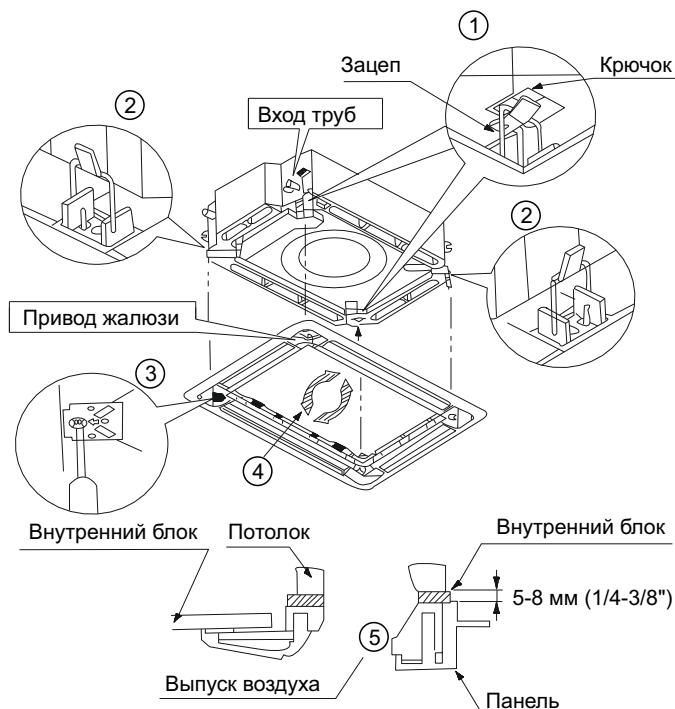

Электрические соединения

Меры предосторожности

Предостережение!

- Необходимо отключить питание всех силовых контуров перед тем, как начинать электрические работы.
- Номинальные напряжения указаны в таблицах раздела «Требования к электрическим соединениям» на стр. 11.
- Перед тем, как отключить питание, убедитесь, что напряжение составляет 198–264 В (для 1-фазных блоков).
- Всегда используйте отдельную силовую линию и установите отдельную розетку для подачи питания на кондиционер.
- В разрыв силовой линии должен быть установлен отдельный разъединитель. Всегда используйте выключатель, который размыкает все провода, и у которого дистанция между контактами в разомкнутом состоянии составляет не менее 3 мм.
- Электрические работы должны проводиться в соответствии со стандартами, чтобы кондиционер работал безопасно и эффективно.
- Установите устройство защиты от утечки тока в соответствии с нормативами, правилами и стандартами на выполнение электроработ.

Внимание!

- Емкость источника питания должна быть не менее суммарной мощности кондиционера и других энергопотребителей. При превышении заявленной мощности увеличьте ее.
- При низком напряжении в сети кондиционер может не начать работу. Обратитесь к поставщику электроэнергии.

Электрические соединения

1. Для одножильной проводки.

- Отрежьте конец провода резак или кусачками, затем зачистите изоляцию примерно на 25 мм (1").
- С помощью отвертки открутите винт(ы) с клеммы на клеммной колодке.
- С помощью плоскогубцев сделайте на конце провода петлю, которой сможете обхватить винт клеммы.
- Аккуратно поместите петлю на клемму и закрутите винт с помощью отвертки.

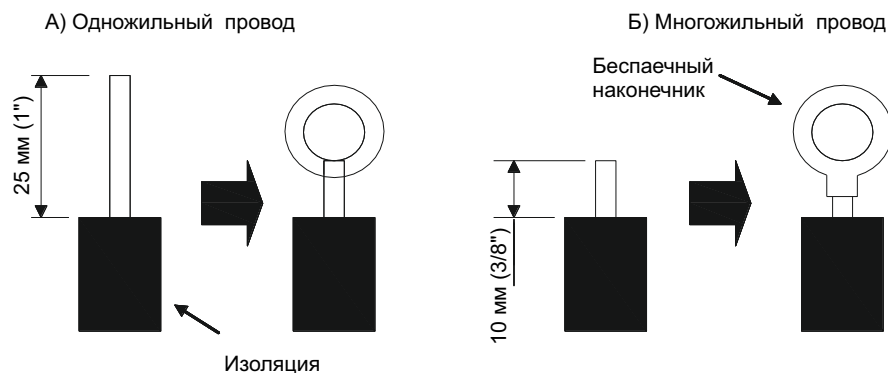

2. Для двухжильной проводки.

- Отрежьте конец провода резак или кусачками, затем зачистите изоляцию примерно на 10 мм (3/8").
- С помощью отвертки открутите винт(ы) с клеммы на клеммной колодке.
- С помощью круглого крепления для клемм или плоскогубцев закрепите беспаечный наконечник на конце многожильного провода.
- Аккуратно поместите наконечник на клемму и закрутите винт с помощью отвертки.

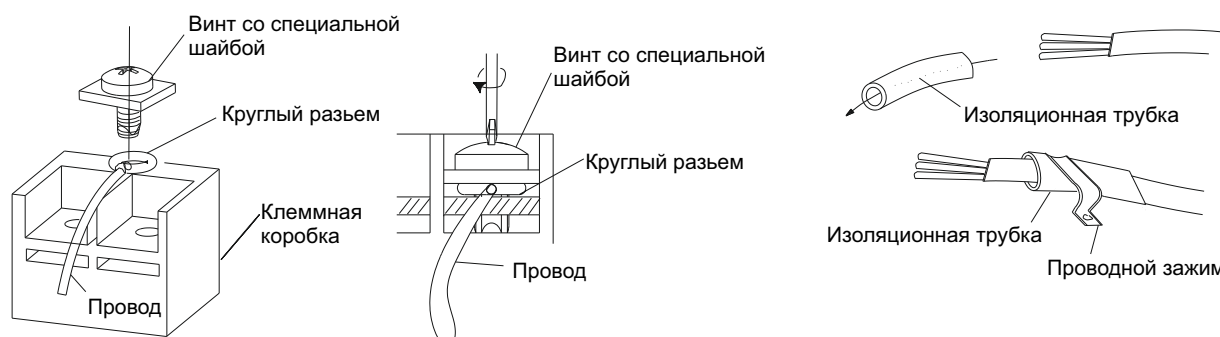

3. Зафиксируйте соединительный и силовой кабели с помощью кабельных зажимов. После пропускания кабелей через изоляционную трубку зафиксируйте их с помощью кабельных зажимов.

Внимание!

- Перед началом работ убедитесь, что на внутренний и наружный блоки не подается питание.
- Сверьте номера клемм и цветовую маркировку проводов соединительного кабеля со стороны внутреннего блока.
- Неправильно выполненные электрические соединения могут привести к повреждению электрических компонентов.
- Прочно закрепите соединительный кабель на клеммах. Неплотное соединение может привести к возгоранию.
- Всегда закрепляйте наружную изоляцию соединительного кабеля с помощью кабельных зажимов. (Если изоляцию не закрепить, может произойти утечка тока.)
- Всегда подключайте провод заземления.

4. Электрические соединения между внутренним и наружным блоками.

1-фазные блоки ACQ-14HE5/ACX-14HE5, ACQ-20HE5/ACX-20HE5, ACQ-30HE5/ACQ-30HE5

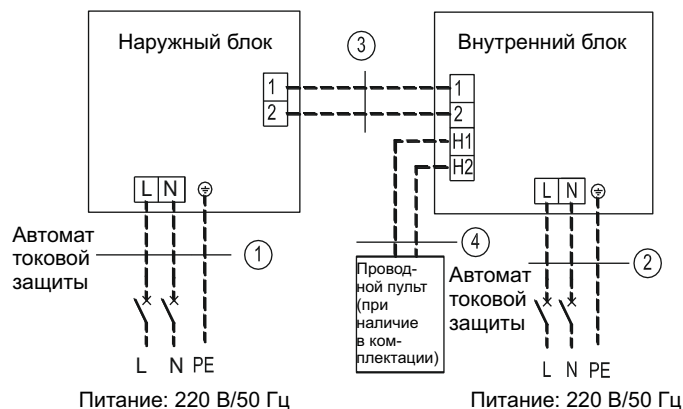

ACQ-14HE5/ACX-14HE5, ACQ-20HE5/ACX-20HE5, ACQ-30HE5/ACX-30HE5
① Силовой кабель 3×2,5 мм ²
② Силовой кабель 3×1,5 мм ²
③ Кабель связи 2×0,75 мм ²
④ Кабель связи 2×0,75 мм ²

3-фазные блоки ACQ-36HE5/ACX-36HE5, ACQ-48HE5/ACQ-48HE5, ACQ-60HE5/ACQ-60HE5,

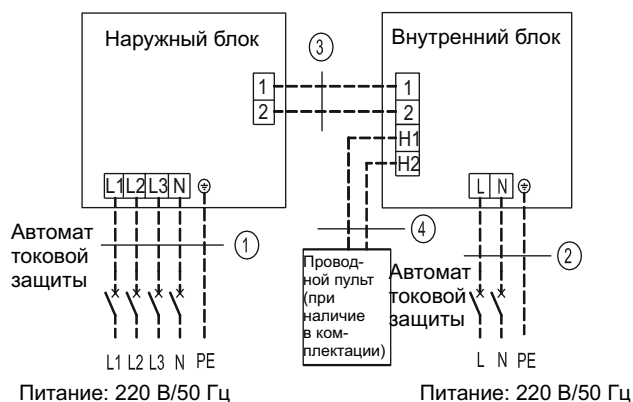

ACQ-36HE5/ACX-36HE5, ACQ-48HE5/ACQ-48HE5, ACQ-60HE5/ACQ-60HE5,
① Силовой кабель 5×2,5 мм ²
② Силовой кабель 3×1,5 мм ²
③ Кабель связи 2×0,75 мм ²
④ Кабель связи 2×0,75 мм ²

5. Электрические соединения на стороне внутреннего блока. Снимите крышку электрической коробки и подключите провода.

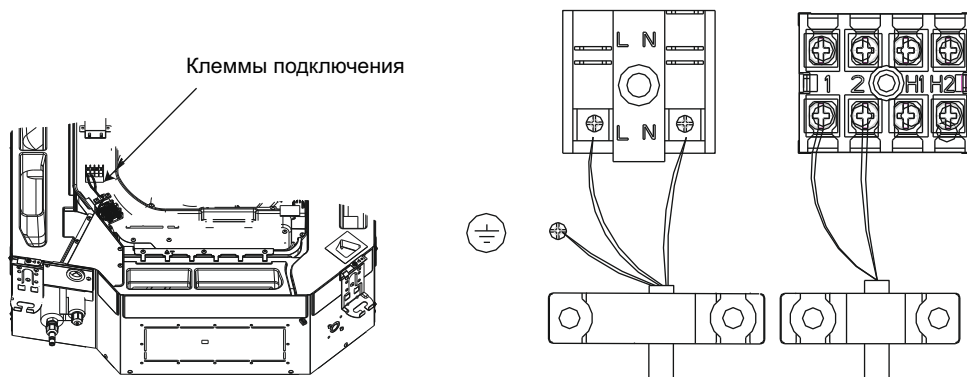

Внимание!

- Силовой кабель и провод, идущий к заслонке свежего воздуха, находятся под высоким напряжением, в то время как коммуникационный кабель и соединительный кабель проводного пульта управления имеют низкое напряжение. Во избежание электромагнитных помех кабели должны прокладываться отдельно.
- Высоковольтные и низковольтные линии должны прокладываться на расстоянии.
- Не перекручивайте соединительный кабель проводного пульта управления и коммуникационный кабель, и не прокладывайте их рядом друг с другом во избежание некорректной работы.
- Высоковольтные и низковольтные линии должны быть прочно закреплены отдельно друг от друга соответственно крупными или небольшими зажимами.
- Закрепите винтами соединительный кабель между внутренним и наружным блоками на клеммных колодках. Неплотное соединение может привести к возгоранию.
- Если соединительный кабель внутреннего блока (к наружному блоку) и силовой кабель подключены неправильно, это может привести к неисправности кондиционера.
- Система должна быть заземлена в соответствии с местными правилами и стандартами.

6. Электрические соединения на стороне наружного блока.

Примечание: При подключении силового кабеля убедитесь, что фазы источника питания соответствуют клеммам на клеммной колодке. В противном случае компрессор может вращаться в обратном направлении и работать неправильно.

Снимите переднюю панель наружного блока и подключите коммуникационного и силового кабеля в клеммную колодку согласно схеме.

1-фазные блоки:

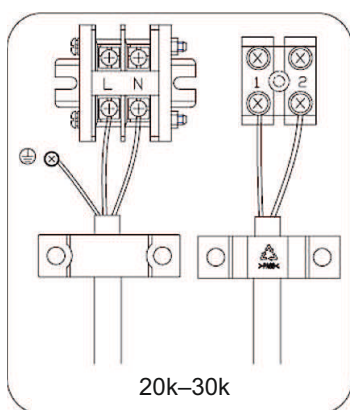

3-фазные блоки:

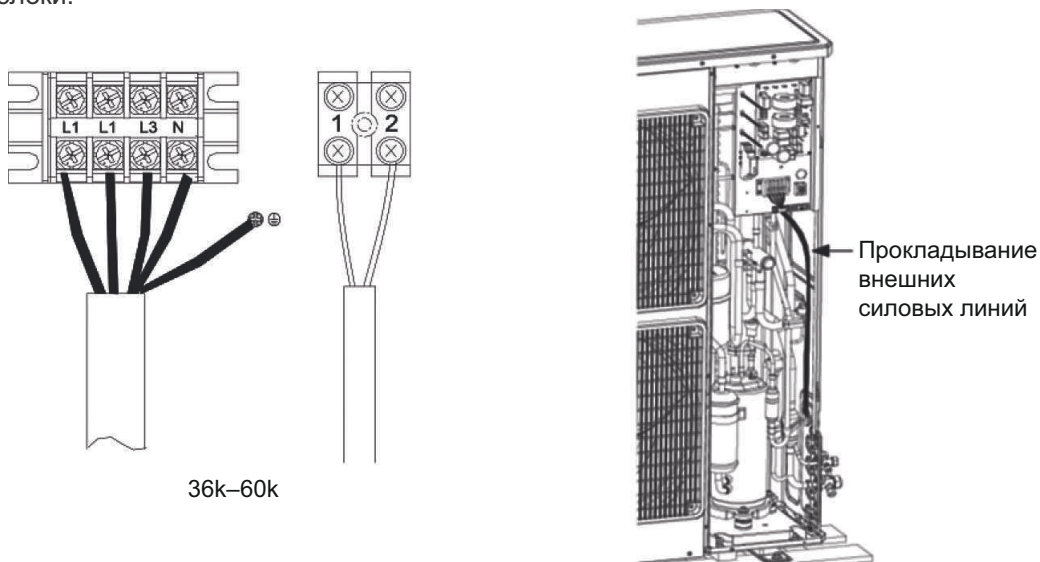

Силовые линии должны прокладываться вдоль правой стороны платы и закрепляться кабельными зажимами, чтобы обеспечить отсутствие соприкосновения с трубопроводами. Коммуникационные линии между внутренним и наружным блоками также должны прокладываться вдоль правой стороны платы и на расстоянии от силовых линий.

- (1) Дизайн данного блока отвечает требованиям стандарта ISO5151.
- (2) Воздухоток измерялся при соответствующем стандартном внешнем статическом давлении.
- (3) Указанная выше производительность охлаждения (обогрева) измерялась в проектных рабочих условиях, соответствующих стандартному внешнему статическому давлению. Характеристики могут изменяться при обновлении оборудования; в таком случае информация на шильде оборудования имеет преимущество.

Пульт управления

Названия и функции на пульте дистанционного управления

Примечание: Проверьте, чтобы между приемником сигнала и пультом не было никаких препятствий, не роняйте или не бросайте пульт, не проливайте жидкость на пульт, не кладите пульт под прямые солнечные лучи или туда, где очень жарко.

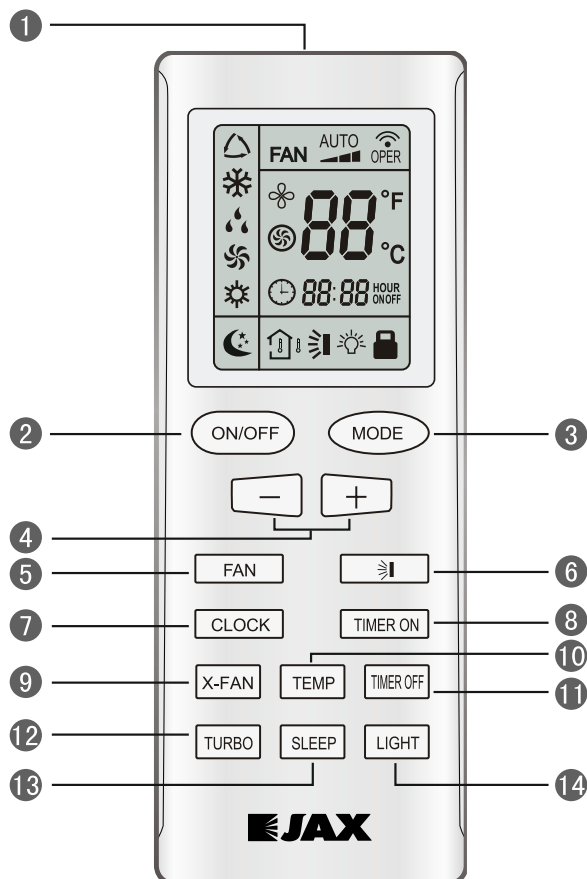

ON/OFF Кнопка включения/выключения



Нажатием этой кнопки прибор включается, повторным нажатием - прибор отключается. При включении или выключении прибора, функции таймера и ожидания не работают, но предустановленное время сохраняется.

MODE Кнопка выбора режима



Нажатием этой кнопки, поочередно включаются режимы: автоматический, охлаждения, осушения, вентилятора и нагрева. При включении питания по умолчанию включается автоматический режим. При автоматическом режиме температура не отображается, в режиме нагрева начальная температура 28 С; в прочих режимах начальная температура 25С.

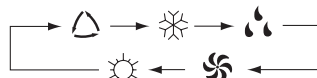

- AUTO (Автоматический режим)
- COOL Режим охлаждения
- DRY (Режим осушения)
- FAN (Режим вентилятора)
- HEAT (Режим нагрева)
(только для приборов с функциями охлаждения и нагрева)

CLOCK Установить время



Нажмите данную кнопку, чтобы установить время. На пульте дистанционного управления будет мигать значок . Нажмите кнопку + или - в течение 5 секунд, чтобы установить время. Каждое нажатие кнопки + или - увеличивает или уменьшает значение времени на 1 минуту. Если удерживать кнопку + или - нажатой в течение 2 секунды, то значение времени будет изменяться быстро. При достижении необходимого значения времени отпустите кнопку. Нажмите кнопку CLOCK, чтобы подтвердить время.

SLEEP



Кнопка ночного режима

Попеременным нажатием кнопки включается и выключается функция SLEEP («COH»). На дисплее пульта высвечивается знак . При включенной функции возможна установка режима охлаждения или нагрева. В режимах FAN («Вентилятор») и AUTO функции SLEEP недоступна. Режим SLEEP («COH») выключается после выключения кондиционера.

*В зависимости от модели, кондиционер может быть укомплектован одним из указанных пультов ДУ

Примечание: Это пульт дистанционного управления общего пользования, он может использоваться для разных многофункциональных кондиционеров. Если у модели кондиционера нет каких-либо функций, то после нажатия на соответствующую кнопку, кондиционер просто продолжит работать, как раньше.

FAN



Кнопка режима вентилятора

Нажатием данной кнопки, можно по очереди выбирать скорость вентилятора: автоматический режим, малая, средняя и высокая. После включения, по умолчанию используется автоматический режим.

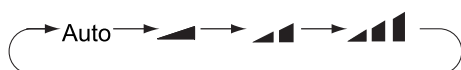

- Малая скорость**
- Высокая скорость**
- Средняя скорость**

Примечание: В режиме осушения скорость вентилятора нельзя менять, он работает только на малой скорости.



Кнопка

Служит для увеличения/уменьшения устанавливаемой температуры. При включенном приборе, этой кнопкой устанавливают температуру. При удержании нажатой этой кнопки более двух секунд, происходит быстрое изменение значений, а прекращение нажатия кнопки установит выбранную величину. Все время на дисплее будет символ C (F).

В автоматическом режиме нельзя устанавливать температуру, но с помощью этой кнопки можно подавать сигнал управления. Диапазон устанавливаемых температур по Цельсию: 16-30; по Фаренгейту: 61-86.

SWING



Кнопка переключения направления потока воздуха

Нажатие данной кнопки меняет направление потока воздуха в следующей последовательности:

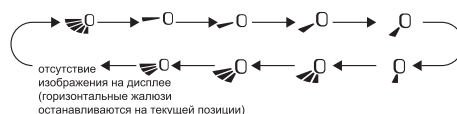

При выборе «» вентиляция происходит автоматически. Направляющие жалюзи автоматически меняют положение вверх и вниз под максимальный угол.

При выборе «», «», «», «» вентиляция происходит согласно заданной позиции. Направляющие жалюзи останутся на выбранном положении.

При выборе «», «», «» вентиляция идет под заданный угол наклона.

Чтобы установить необходимый угол направления потока воздуха удерживайте более 2 сек. кнопку «» и отпустите ее при достижении необходимого наклона.

Примечание: «», «», «» могут быть недоступны. При получении данного сигнала устройство направляет поток воздуха автоматически.

Примечание: Это пульт дистанционного управления общего пользования, он может использоваться для разных многофункциональных кондиционеров. Если у модели кондиционера нет каких-либо функций, то после нажатия на соответствующую кнопку, кондиционер просто продолжит работать, как раньше.

TIMER ON

TIMER ON

Кнопка **TIMER ON** используется для установки включения таймера. Нажав на данную кнопку, значок  исчезает и на пульте дистанционного управления мигает слово ON («Включено»). Нажмите кнопку + или -, чтобы установить время **TIMER ON**. Каждое нажатие кнопки + или - увеличивает или уменьшает время настройки **TIMER ON**. Удерживайте кнопку + или - нажатой для быстрого изменения времени, пока не будет установлено требуемое время. Нажмите **TIMER ON** для подтверждения, в течение 5 секунд. Слово ON («Включено») перестанет мигать.

TIMER OFF



TIMER OFF

Кнопка **TIMER OFF** используется для установки выключения таймера. Нажав на данную кнопку, значок  исчезает и на пульте дистанционного управления мигает слово OFF («Выключено»). Нажмите кнопку + или -, чтобы установить время **TIMER OFF**. Каждое нажатие кнопки + или - увеличивает или уменьшает время настройки **TIMER OFF**. Удерживайте кнопку + или - нажатой для быстрого изменения времени, пока не будет установлено требуемое время. Нажмите **TIMER OFF** для подтверждения, в течение 5 секунд. Слово OFF («Выключено») перестанет мигать.

LIGHT

LIGHT

Кнопка подсветки

Нажатием этой кнопки включается и выключается подсветка на дисплее. При включении режима подсветки на дисплее появляется символ  и загорается подсветка, при выключении режима подсветки на дисплее появляется значок  и подсветка на дисплее отключается.

X-FAN

X-FAN



Кнопка X-FAN

При нажатии кнопки X-FAN в режиме охлаждения или осушения, на дисплее появляется значок , а вентилятор внутреннего блока будет работать 10 минут для осушения внутреннего блока даже если вы отключили прибор. По умолчанию, режим X-FAN отключен.

TEMP

TEMP

Кнопка отображения температуры

После включения на дисплее будет показана установленная пользователем температура (согласно установкам пользователя, если температура до этого не была установлена, на дисплее ПДУ не будет соответствующего символа). Нажатие этой кнопки (если есть значок)  показывает заранее установленную температуру, если есть значок , то будет показана температура помещения, а если показан значок , то отображаемое значение не изменится. Если на данный момент отображается температура помещения, то при получении другого сигнала с ПДУ на дисплее на пять секунд будет показана установленная температура, затем снова будет отображаться текущая температура в помещении.

TURBO

TURBO

Кнопка TURBO

В режимах охлаждения или нагрева используйте эту кнопку для включения и выключения функции «Турбо». После включения «Турбо» на дисплее появится ее значок. При переключении режима или изменении скорости вентилятора, эта функция отключается автоматически.

Тестовый прогон

Пробный запуск и тестирование

Коды ошибок

№	Код ошибки	Ошибка	Примечание
1	E1	Защита по высокому давлению компрессора	
2	E2	Защита по обмерзанию внутреннего блока	
3	E3	Защита по низкому давлению компрессора, по нехватке хладагента, по режиму сбора хладагента	
4	E4	Защита по высокой температуре нагнетания компрессора	
5	E6	Ошибка связи	
6	E8	Неисправность вентилятора внутреннего блока	
7	E9	Защита по переполнению поддона сбора конденсата	
8	F0	Ошибка датчика температуры окружающей среды внутреннего блока	
9	F1	Ошибка датчика температуры испарителя	
10	F2	Ошибка датчика температуры конденсатора	
11	F3	Ошибка датчика температуры окружающей среды наружного блока	
12	F4	Ошибка датчика температуры нагнетания	
13	F5	Ошибка датчика температуры проводного пульта управления	
14	H3	Защита по перегрузке компрессора	
15	H4	Перегрузка	
16	U7	Защита по изменению положения 4-ходового клапана	
17	C4	Ошибка индекса производительности наружного блока (jumper cap)	
18	C5	Ошибка индекса (производительности внутреннего блока (jumper cap)	
19	EL	Аварийная остановка (пожарная сигнализация)	
20	EE	Ошибка чипа памяти внутреннего или наружного блока	
21	PF	Ошибка по перегреву платы наружного блока (Electric box sensor error)	

Индикация ошибок на дисплее панели кассетного блока



- Индикатор работы и вкл./выкл.: загорается красным, когда на блок подано питание; загорается белым, когда блок включен в работу.
- Индикатор работы таймера: загорается желтым, когда таймер установлен; гаснет, если таймер отключен.
- Дисплей «88»: в отсутствие ошибок и при получении корректных данных с дистанционного пульта управления на дисплее в течение 5 сек. отображается заданная температура, затем — температура в помещении. При возникновении ошибки блока на данном дисплее отобразится код ошибки. Если ошибок больше одной, коды ошибок будут отображаться последовательно.

Если у панели открыта декоративная решетка, передняя панель по-прежнему сможет выполнять функции кнопок при одновременном нажатии в течение 5 сек. кнопок режима АВТО и тестового режима, когда блок в выключенном состоянии.

Решение проблем и обслуживание

Решение проблем

Если при работе блока возникают признаки неисправности или сбоя, пожалуйста, прежде чем обращаться в сервисный центр, проверьте следующее:

Неисправность	Возможная причина
Кондиционер не запускается	<ol style="list-style-type: none">1. Не подключено питание.2. Утечка электричества в кондиционере приводит к срабатыванию устройства защиты от утечек тока (УЗО).3. Кнопки управления блоком заблокированы.4. Сбой контура управления
Кондиционер некоторое время работает, после чего останавливается	<ol style="list-style-type: none">1. Перед кондиционером имеется препятствие.2. Вышел из строя контур управления.3. Кондиционер запускается на охлаждение при температуре наружного воздуха более +48 °С
Производительность охлаждения сниженная	<ol style="list-style-type: none">1. Фильтр загрязнился или засорился.2. В комнате находится мощный источник тепла или слишком много людей.3. Открыты дверь или окно.4. Имеется препятствие около отверстия забора или выпуска воздуха.5. Установлена слишком высокая температура.6. Имеется утечка хладагента.7. Датчик температуры в помещении пришел в негодность
Производительность обогрева сниженная	<ol style="list-style-type: none">1. Фильтр загрязнился или засорился.2. Неплотно закрыты дверь или окно.3. Установлена слишком низкая температура.4. Имеется утечка хладагента.5. Температура наружного воздуха ниже –5 °С.6. Вышел из строя контур управления

Примечание: если после проверки изложенных выше причин и предпринятия соответствующих действий по устранению проблем кондиционер по-прежнему не работает должным образом, необходимо немедленно выключить кондиционер, отключить питание и обратиться в сервисный центр. Проверку и ремонт кондиционера должен выполнять профессиональный ремонтник.

Обслуживание

Обслуживание должен выполнять специально обученный персонал.

Перед очисткой и обслуживанием отключите питание от оборудования.

Не используйте воду или воздух с температурой более 50 °С и выше для очистки воздушных фильтров наружных панелей.

Примечания

- (1) Не включайте кондиционер без установленного фильтра, иначе пыль забьется в кондиционер.
- (2) Снимайте фильтр только для его очистки. Снятие фильтра без необходимости может привести к его повреждению.
- (3) Не чистите кондиционер с помощью бензина, бензола, растворителя, абразивных веществ или жидких инсектицидов — это может привести к утрате внешнего вида или деформации кондиционера.
- (4) Не мочите внутренний блок кондиционера во избежание поражения электротоком или возгорания. Если кондиционер установлен в помещении с повышенной загрязненностью воздуха, производите операцию по очистке более часто. (Отметьте для себя, что очистку фильтра надо выполнять раз в полгода).

Если фильтр не поддается очистке, замените его.

Очистка фильтра

1. Откройте приточную решетку.

- Открытие решетки на кондиционерах 24–48k.
 - а) Нажмите защелки, как показано на рисунке.
 - б) Открутите винты под защелками с помощью отвертки. Нажмите запоры и откройте решетку.

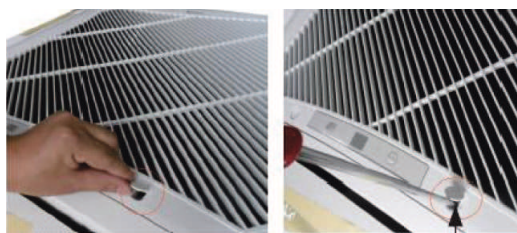

Открутите винт



Нажмите запор

- Открытие решетки на кондиционерах 12k/18k/48k/60k.
 - а) Открутите винты отверткой, как показано на рисунке.
 - б) Нажмите два запора и откройте решетку.

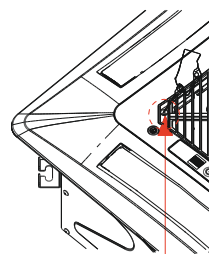

Открутите винт



Нажмите на крепление

2. Снимите приточную решетку.

Откройте решетку на 45°, потяните ее и снимите.

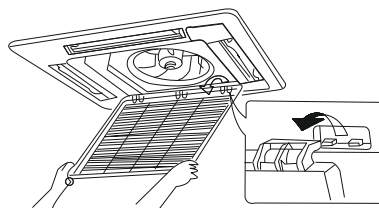

3. Снимите фильтр.

Отогните фильтр и снимите его.



4. Снимите фильтрующие элементы.

Открутите винты крепления и снимите фильтрующие элементы.

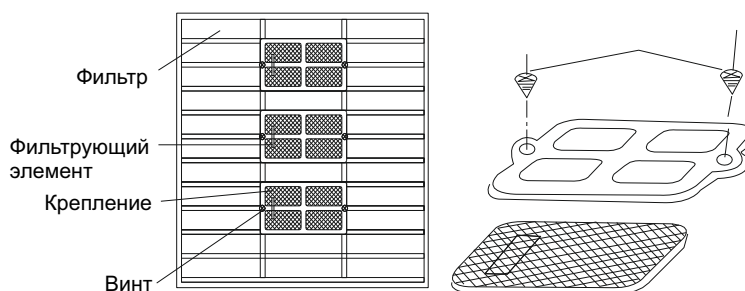

5. Очистите сетку фильтра.
Почистите сетку фильтра с помощью пылесоса или промойте водой. Если масляные загрязнения на фильтре не поддаются очистке, промойте их теплой водой с мылом. Высушите фильтр в тени.

Примечания

- (1) Не используйте горячую воду с температурой 45 °C или выше во избежание обесцвечивания или пожелтения фильтра.
- (2) Не сушите фильтр у огня во избежание возгорания или деформации фильтра.

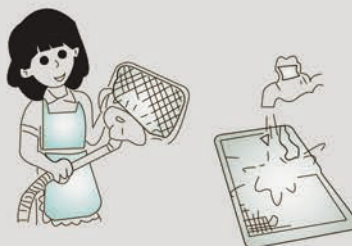

6. Установите фильтр на место.

Так же, как в шаге 3.

7. Установите решетку на кондиционер.

Так же, как в шагах 1 и 2.

Характеристики		Ед. измер.	ACQ-14HE5/ ACX-14HE5	ACQ-20HE5/ ACX-20HE5	ACQ-30HE5/ ACX-30HE5	ACQ-36HE5/ ACX-36HE5	ACQ-48HE5/ ACX-48HE5	ACQ-60HE5/ ACX-60HE5
Производительность	Охлаждение	кВт	3,55	4,8	7,1	10,0	14,0	15,0
	Обогрев	кВт	3,7	5	7,4	12,0	15,1	17,4
Потребляемая мощность	Охлаждение	кВт	1,32	1,5	2,15	3,25	4,5	5,35,6
	Обогрев	кВт	1,2	1,35	2,05	3,25	4,3	4,8
Уровень шума	Внутр. блок Б/С/М	Дб	40/38/35	43/38/35	45/42/39	50/48/45	51/47/45	51/47/45
	Внешний блок Max	Дб	52	51	53	56	58	60
Рабочий ток	Охлаждение	А	6,3	7,42	10,28	5,7	7,8	9,2
	Обогрев	А	5,8	6,46	9,8	5,6	7,5	9,8
Размеры (ШхВхГ)	Внутр. блок	мм	665x240x595	570x265x570	840x240x840	840x240x840	840x290x840	840x290x840
	Внешний блок	мм	848x320x540	761x548x256	892x698x340	920x790x370	940x820x460	940x820x460
Вес	Внутр./внеш.	кг	19,5/33,5	17/39	30/59	30/70	34/97	34/103
Диаметр труб	жидкость	мм	1/4	1/4	3/8	3/8	3/8	3/8
	газ	мм	1/2	1/2	5/8	5/8	5/8	5/8
Коэффициент энергоэффективности	EER		2,69	3,1	3,3	3,13	3,11	2,83
	COP		3,08	3,7	3,61	3,75	3,51	3,11
Класс энергоэффективности (охлаж./обогр.)			D/D	B/A	A/A	B/A	B/B	C/D
Электрическое питание		В/Гц/Ф	220-240/50/1					
Расход воздуха внутр.-наруж.		м3/час	560-1700	700/600/500/400 - 1700	1250/1150/1000/900 -3500	1600/1500/1400/1300 -4200	2000/1900/1800/1600 -5900	2000/1900/1800/1600 -5900
Max. длина трассы/Max. перепад высот		м	15/20	15/30	15/30	20/30	30/50	30/50
Max. количество изгибов		шт	4	4	4	3	2	2
Гарант. диапазон наружных температур	Охлаждение (внутр.)	°C	+16~+30	+16~+30	+16~+30	+16~+30	+16~+30	+16~+30
	Обогрев (внутр.)	°C	+16~+30	+16~+30	+16~+30	+16~+30	+16~+30	+16~+30
	Охлаждение (внеш.)	°C	-15~-+43	-15~-+48	-15~-+48	-15~-+48	-15~-+48	-15~-+48
	Обогрев (внеш.)	°C	-15~-+24	-15~-+24	-15~-+24	-15~-+24	-15~-+24	-15~-+24
Компрессор			ZHUHAI LANDA COMPRESSOR CO., LTD	ZHUHAI LANDA COMPRESSOR CO., LTD	ZHUHAI LANDA COMPRESSOR CO., LTD	ZHUHAI LANDA COMPRESSOR CO., LTD	ZHUHAI LANDA COMPRESSOR CO., LTD	
Хладагент/масса хладагента		кг	R410A/0,85	R410A/1,2	R410A/1,9	R410A/2,1	R410A/3,3	R410A/4,2
Размеры упаковки (ШхВхГ)	внутр.б.	мм	735x280x775	650x280x695	900x257x930	900x257x930	900x320x930	900x320x930
	наруж.б.	мм	360x590x870	360x580x878	455x735x1026	485x860x1080	560x853x1070	560x853x1070
Вес Брутто внутр./наруж.		кг	24/36	21/41,5	37/63	37/75	41/108	41/114

1. Срок службы 7 лет. Гарантия действительна в течение 12 (двенадцать) месяцев на все изделия с даты покупки изделия покупателем при соблюдении условий, перечисленных ниже, если рекомендованные режимы эксплуатации полностью соблюдены. Изделие должно регулярно проходить техническое обслуживание (не реже одного раза в год, при коммерческом использовании не реже 2-х раз в год, либо чаще при интенсивном использовании) с проставлением отметки в соответствующей графе организацией проводившей техническое обслуживание.
2. Гарантийный талон действителен только при наличии правильно и чётко указанных: модели, серийного номера изделия, даты продажи, чётких печатей фирмы-продавца, подписи покупателя. При нарушении этих условий, в также в случае, когда данные, указанные в гарантийном талоне изменены, стёрты или переписаны, талон признается недействительным.
3. Изготовитель обеспечивает устранение недостатков (дефектов) изделия, возникших по вине Изготовителя.
4. Изготовитель не несет гарантийные обязательства и не производит гарантийный ремонт изделия в следующих случаях:
 - а) в случае нарушения правил и условий эксплуатации, установки изделия, изложенных в инструкции по эксплуатации;
 - б) если изделие имеет следы постороннего вмешательства или была попытка ремонта не авторизованным дилером или сервисным центром;
 - в) если дефект вызван изменением конструкции или схемы изделия, не предусмотренным Изготовителем;
 - г) Если дефект вызван действием непреодолимых сил, несчастными случаями, умышленными или неосторожными действиями потребителя или третьих лиц;
 - д) если обнаружены повреждения, вызванные попаданием внутрь изделия посторонних предметов, веществ, насекомых и грызунов;
5. Гарантийные обязательства не распространяются на следующие недостатки изделия:
 - а) Механические повреждения, возникшие после передачи товара потребителю;
 - б) подключение в сеть с напряжением, отличным от указанного в инструкции, либо на изделии;
 - в) повреждения, вызванные использованием нестандартных и/или некачественных расходных материалов, принадлежностей, запасных частей.
6. Настройка и установка (сборка, подключение и т.п.) изделия, описанные в документации, прилагаемой к нему, должны быть выполнены квалифицированным специалистом.
7. Гарантия распространяется только на изделия, поставляемые в Россию официальным дистрибьютором "JAX".
8. "JAX" снимает с себя ответственность за возможный вред, прямо или косвенно нанесённый продукцией "JAX" людям, домашним животным, имуществу в случае, если это произошло в результате несоблюдения правил и условий эксплуатации, установки изделия, умышленных или неосторожных действий потребителя или третьих лиц.

Внимание!

Приобретённый Вами кондиционер требует специальной установки и подключения.

По вопросу проведения установки и подключения Вы можете обратиться в уполномоченную организацию, специализирующуюся на проведении такого рода платных услуг, при этом требуйте наличие соответствующих разрешённых документов (лицензия, сертификат и т.д.). Организация, осуществившая установку, несёт полную ответственность за правильность проведённой работы. Информацию об авторизованных центрах "JAX" можно получить в местах продажи товара, а также на сайте www.jax.ru. Список сервисных центров может быть изменен без предварительного уведомления.

Уважаемый покупатель!

Во избежание излишних проблем просим Вас внимательно ознакомиться с информацией, содержащейся в гарантийном талоне и инструкции по эксплуатации.

ГАРАНТИЙНЫЙ ТАЛОН №

Внимание! Пожалуйста, потребуйте от продавца полностью заполнить гарантийный талон и отрывные талоны

Изделие/Модель _____	Сведения об установке изделия: Дата установки _____ Установщик _____ Наименование _____
Серийный номер Внутренний блок _____	Адрес: _____ _____
Наружный блок _____	Телефон _____
Дата продажи _____	М.П. установщика
Продавец _____	Исправное изделие в полном комплекте, с инструкцией по эксплуатации установлено, инструктаж о правилах эксплуатации проведен:
Адрес _____	Подпись покупателя _____
Телефон _____	
М.П. продавца	
Исправное изделие в полном комплекте, с инструкцией по эксплуатации получил; с условиями гарантии ознакомлен и согласен:	
Подпись покупателя _____	

ГРАФИК ВЫПОЛНЕНИЯ ПРОФИЛАКТИЧЕСКИХ РАБОТ

ДАТА	ПЕРЕЧЕНЬ РАБОТ	ФИО / ШТАМП МАСТЕРА



Производитель:

«GREE ELECTRIC APPLIANCES, INC. OF ZHUNAI" "ГРИ ЭЛЕКТРИК ЭППЛАЕНСИС, ИНК. ОФ ЧЖУХАЙ»

Адрес:

«W.JINJI ROAD, QIANSHAN, ZHUNAI 519070, GUANGDONG, CHINA»

«Китай, В. ДЖИНДЖИ РОУД, ЦЯНЬШАНЬ, ЧЖУХАЙ 519070, ГуАНДун»

Импортер:

ООО «Мир Комфорта»

Адрес импортера:

350059, г. Краснодар, ул. Уральская, 25

ПО ЗАКАЗУ:

«JAX HI-TECH Equipment&Engineering (Australia) Pty Ltd»

7th FL, 280 George Street, Sydney NSW2000, Australia»

Дата производства: см. на упаковке или на оборудовании

Информация о сертификации нормативные документы

Продукция изготовлена в соответствии с Директивами Европейского парламента и Совета 2014/35/ЕС «Низковольтное оборудование», 2014/30/ЕС «Электромагнитная совместимость».

Товар (прибор, изделие) соответствует требованиям:

ТР ТС 004/2011 «О безопасности низковольтного оборудования», утвержден Решением Комиссии Таможенного союза №768 от 16 августа 2011 года.

ТР ТС 020/2011 «Электромагнитная совместимость технических средств», утвержден Решением Комиссии Таможенного союза №879 от 9 декабря 2011 года.